

Automatisme et informatique industrielle

TD N°4

Exercice 1 :

Traduire en Ladder le GRAFCET suivant :

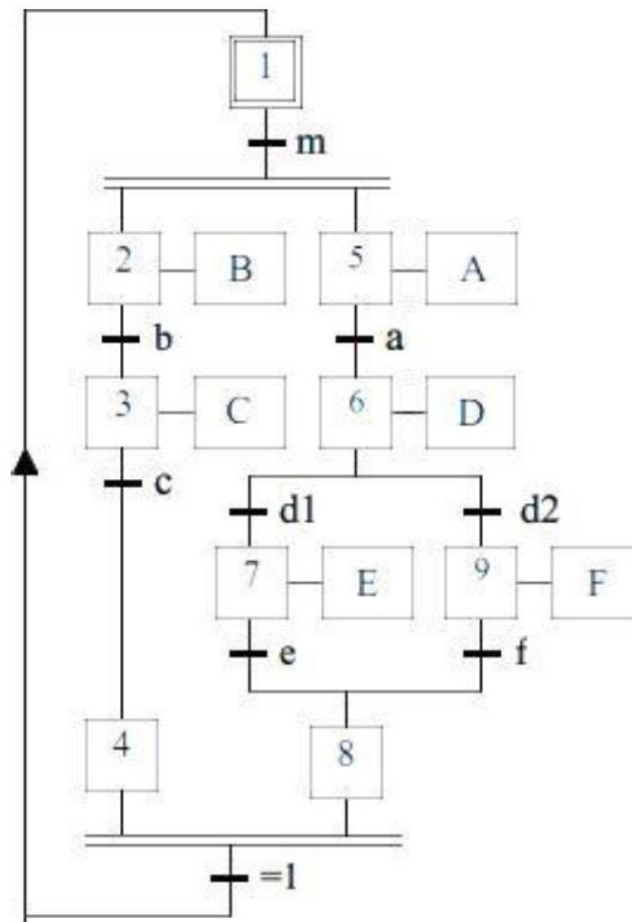

Exemple Grafcet

Exercice 2 :

Donner le programme en ladder du GRAFCET suivant d'une perceuse automatisée.

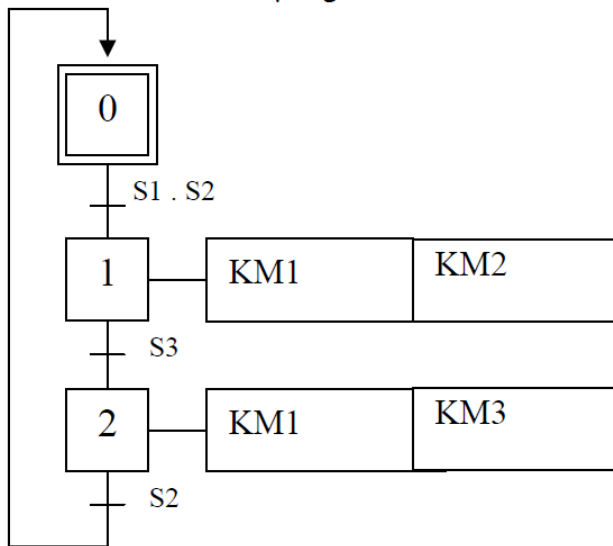

S1 : BP « départ cycle »

S2 : capteur position haute

S3 : capteur position basse

KM1 : rotation foret

KM2 : Descente de la tête de perçage

KM3 : Montée de la tête de perçage