

- *ENAMC*

/
/

:

ENAMC

90

Résumé

Le changement est un des défis majeurs que rencontre actuellement l'entreprise économique, tant celle-ci intervient dans un environnement en perpétuelle mutation. L'entreprise, si elle ne veut pas subir ce changement, doit prendre en charge cette donne en procédant à une véritable gestion du changement afin d'anticiper ses conséquences qui peuvent se manifester en termes de résistances dues à la non prise en compte d'éléments liés à la culture de l'entreprise.

Cette étude se propose de mesurer l'importance de la prise en compte de la culture de l'entreprise dans l'élaboration de la gestion du changement. Cette étude est empirique puisque elle a été réalisée dans une importante entreprise économique spécialisée dans la fabrication des instruments de mesure à El Eulma (W. de Sétif) par le biais d'un questionnaire auprès de 90 personnes y travaillant

:

"change is the only fact in our life"

MacDonald, Ford,)

(IBM

:

:

-
-
-

:

.

.

.

.

:

-I

:

:1-I

: 1-1-I

:

-

"Le Larousse"

«

»:

modification

innovation

:

variation

» :

» «

" le changement organisationnel "

transformation

"le petit Robert"

.«

:

mutation

. ... vicissitude

1

2

A. Guilhan

/

3

4

:

:

:

:

:

:

-

-

-

: 5

-

-

-

-

:

:

:

-

-

-

:6

-

-

-

-

:

:

-

:

-

7

: 8

-

: 9

-

	: 10	-
	:	-
	:	-
	:	-
	:	-
	()	-
	.	-
	:2-1-I	-
" Kurt lewin"	:	" Kurt lewin" -
	: 11	
	:	
	: unfreezing	-
	: changing	-
	: refreezing	-
	:	"ivancevich" -
		ivancevich
	:	
ivancevich		:(01)

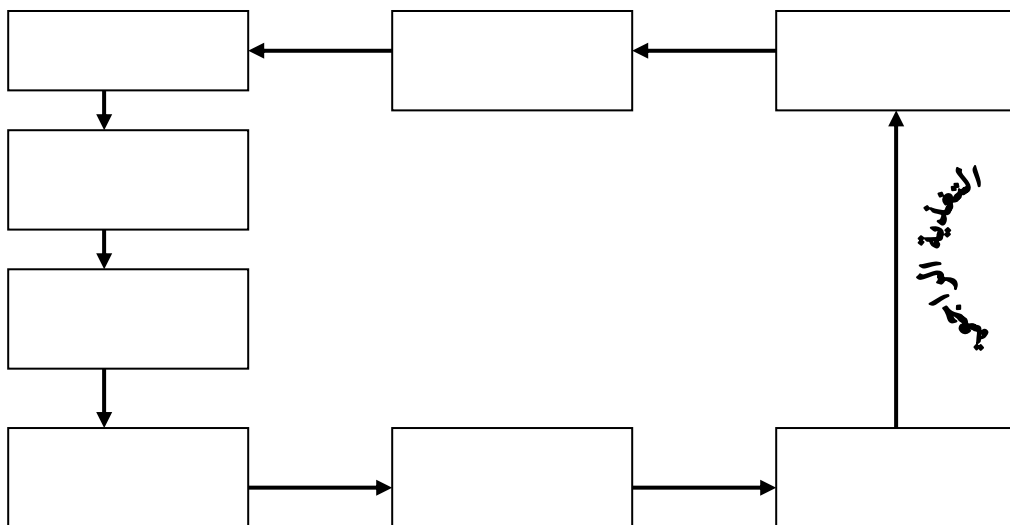

506 2005 08/08

kotter
: 12

"kotter"

:3-1-I

french coch
"overcoming resistance to "

change"

Kurt lewin -

13

:

:

-

-

-

-

-

-

:

: (01)

Steven L-Mc. Shane, Mary Ann Von Glinow, p.456 :

Organizational Behavior,

:2-I
:1-2-I
-

1970 / culture d'entreprise
 Davis Stanley Harvard business school
 comparative management : organizational and cultural » :
 «perspectives
 Business week
 14
 Terrence Deal ; llan
 .¹⁵ corporate culture Kennedy
 :
 Davis -
 16
 Thévenet -
 références
 17
 Edgard Schein -
 : 18

:

-

:

-

-

-

-

-

-

:

-

)

()

.(

:

-

19

20

:

()

-

:2-2-I

:

-

:

:

-

21

:

: les croyances

-

() :

:

22

23

: les symboles -

: l'héritage culturel -

:
: les mythes

les

24

·
: les héros : -

·
25
: les tabous () -

·
26
:
:3-2-I

·
27 Schein

·
:
:
-

·
porter
28
:
-

29

30

/

: 3 -I

:1-3-I

31

32

: 33

-

-

.

.

.

: 34

-

-

-

:

:2-3-I

35

: 36

•

•

•

•

:3-3-I

:

:

:

-

37

: La mode et les modèles

-

38

Toyota
Xerox "Just à Temps "
Benchmarking
Michael Hammer / J.
1993 Reengineering champy
les modèles

39

-II

:

:1-II



. : : **.1**

. : () **.2**

. : :
: :
: :
42 : :
: :
: :
(17-1)
:

(35-18)

:

(36-42).

Likert

:

5

4

3

2

:

] 3.00 - 1.00] :

] 4.00 - 3.00] :

[5.00 - 4.00]:

(13).

spss)

:

.3

:

902

%10

%3

90

∴
∴

$$\bar{x} = \frac{\sum x_i n_i}{n}$$

∴

$$\delta(x) = \sqrt{\frac{\sum (n_i (x_i - \bar{x})^2)}{n}}$$

∴

∴

∴

∴

$$\chi^2 = \sum \frac{(f_o - f_e)^2}{f_e}$$

∴
∴ X -
∴ n_i -

(5) (1)

∴ x_i -
∴ δ(x) -
∴ f_e -
∴ f_o -

/)

(

∴ χ² -
∴ 2-II

∴

∴

Cronbach's Alpha
(13 spss)

:
:
: (02)

0.922	
0.842	.1
0.815	.2
0.794	.3
0.833	
0.633	.1
0.692	.2
0.732	.3
0.753	.4
0.779	

0.60

0.906

:3-II

:1-3-II

: .1

» :

.«

: (03)

χ^2				
81.89	1.19	2.93		01
22.27	1.04	3.06		02
92.44	0.98	2.44		03
74.22	1.07	2.67		04
84.78	0.83	3.48		05
43.56	0.99	2.91		06
99.33	1.05	2.64		07
70.22	0.81	2.64		08
72.11	0.90	3.43		09
86.56	0.90	2.40		10
55.89	1.08	3.10		11
74.56	1.05	2.68		12
77.67	0.87	2.58		13
76.78	0.91	2.62		14
54.56	1.05	2.63		15
80.56	0.97	2.66		16
48.89	0.87	2.89		17

(03)

-

-

(06)

(13)

2.58 2.91

-

(14)

(16)

2.66 2.62

: .2

» :

.«

: (04)

χ^2				
73.33	0.92	3.64		18
40	1.02	3.47		19
77.56	0.87	4.00		20
75.56	0.79	3.47		21
70.11	0.86	2.54		22
74.11	0.88	2.62		23
59.78	0.86	2.72		24
78.11	1.00	2.61		25
61.89	0.97	3.71		26
75.56	0.91	3.53		27
48.33	1.04	3.41		28
72.78	0.84	3.59		29
82.56	0.78	3.46		30
71.89	0.98	3.50		31
70	0.83	3.56		32
70.22	0.95	3.58		33
76.11	0.95	3.70		34
57.11	1.01	2.92		35

(4.00 3.47)

(2.72 2.54)

(22)

2.54

(3.59 3.41)

(3.70 2.90)

(32)

3.56

: .3

» :

.«

χ^2				
53.20	0.80	3.97		36
46.27	0.72	4.11		37
77.22	0.96	3.83		38
78.11	0.78	4.01		39
13.38	0.98	3.68		40
91.44	0.89	3.93		41
75.89	0.78	3.54		42

(05)

(37)

(39)

4.01 4.11

:2-3-II

•
:
(03)

χ^2

0.01

χ^2

χ^2

(5)

$\alpha =$

(11) (9)

•
:
(04)

χ^2

(04)

χ^2

0.01

χ^2

18

12

•
:
(05)

χ^2

(05)

χ^2

0.01

χ^2

•

:3-3-II

:

•

•

•

•

•

•

1				
2		.343	2002	
	()			
	.269	2005	09-08	
3	Véronique Baptiste, <u>le statut de l'auto-évaluation dans la démarche de changement</u> , thèse de doctorat, université Jean Moulin, lyon3, 2003, p. 119.			
4				
5		.37	2004	10/09
6		.497	2005	08/08
7				.491 1997
			.379	2003
8	Jean Brilman, <u>les meilleures pratiques de management"</u> au cœur de la performance", édition d'organisation, paris, 3 ^{ème} édition, 2001, p. 363.			
9	Jean Brilman, op.cit., p. 371.			
10	Benoit Grouard, Francis Meston, <u>l'entreprise en mouvement," conduire et réussir le changement</u> ", Dunod, paris, 3 ^{ème} édition, 1998, p. 36.			
11	:			
			- -	
	.87	2002	88	

	.288	12
	« _____ »	13
		.498
14	Michel Petit, Audrey Klesta, management d'équipe : concepts et pratiques, dunod, Paris, 2000, p. 186.	
15	Pierre Dupriez, Solange Simens, la résistance culturelle, édition De Boeck, Belgique, 2000, p.86.	
16	Michel Petit, Audrey Klesta, op. cit, p.178.	
17	Samuel Mercier, une contribution à la politique de formalisation de l'éthique dans les grandes entreprises, thèse de doctorat de science des organisations, paris IX, Dauphine, 1997, p. 24.	
18	Jean Pierre Détrie, Sratégor, politique générale de l'entreprise, Dunod, 3 ème édition, Paris, 1997, p. 470.	
	.412	19
	_____	20
	04/03	
		.6 2005
		21

	.18 1995	
		22

	.64 2003	
	.267	23
	.64-63	24
	.267	25
26	Gilles Bressy, Christian Konkuyt, économie d'entreprise, 7 ème édition, Dalloz, Paris, 2004, p. 53.	
27	Oliver Meier, management interculturel, Dunod, Paris, 2004, p. 16.	
28	Michael Porter, l'avantage concurrentiel, Dunod, Paris, 2003, p. 39.	
29	Olivier Meier, op. cit., p. 17.	
30	Gilles Bressy, Christian Konkuyt, op. cit., p. 53.	
		31

	.2005	
32	C. Bussenault, M. Prétet, organisation et gestion de l'entreprise, imprimeur hérissé, Paris, 1991, p. 61.	
	.117	33

				34
	-			
	.125	1999		-
				35
		.286	2005	09/08
2003				36
				.341

³⁷ Véronique Baptiste, op.cit., p. 166.

³⁸ Jean Brillman, op.cit., p. 66.

³⁹ Jean Brillman, op.cit., p. 67.